

Montagevejledning / assembly instruction 8884



Klemmeprofil 8884-2010/-2500/-5000
clamping profile 8884-2010/-2500/-5000

Produktet har, i nedhængt tilstand, en bæreevne på 30 kg ved en profillængde på en meter medregnende tre spændekæber. | Load-bearing capacity in suspended, static applications: 30kg at a profile length of 1m with three clamping jaws

Spændeprofilet må kun rengøres med en blød fugtet klud fugtet i varmt vand | The clamping profile may only be cleaned and dried with a soft cloth moistened in warm water. Sharp, aggressive, alkaline, chlorine or abrasive cleaners or solvents should not be used.

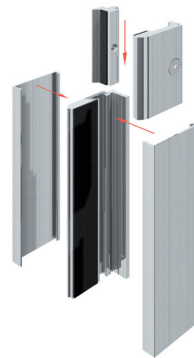

Pauli + Sohn GmbH

Stand: 2/2011

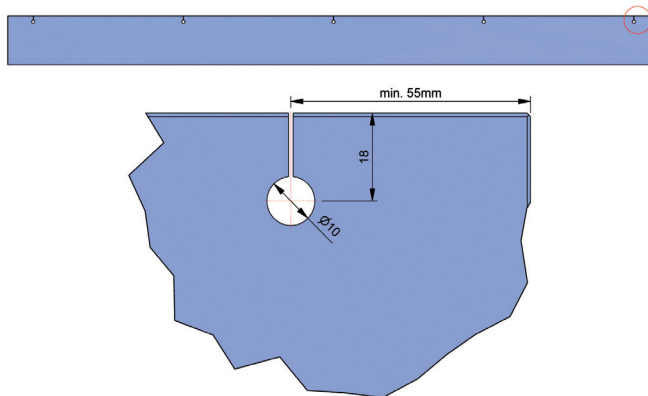

Hvis klemme profiler skal anvendes i en suspenderede anvendelsen (f.eks. et ovenlys), bør glaspanelet også være fastgjort med sikkerhedsstifte. Bemærk, at i dette tilfælde ekstra glas arbejde er påkrævet.

If the clamping profile is to be used in a suspended application (e.g. for a skylight), the glass panel should also be secured with locking pins. Please note that in this case additional glass work is required.

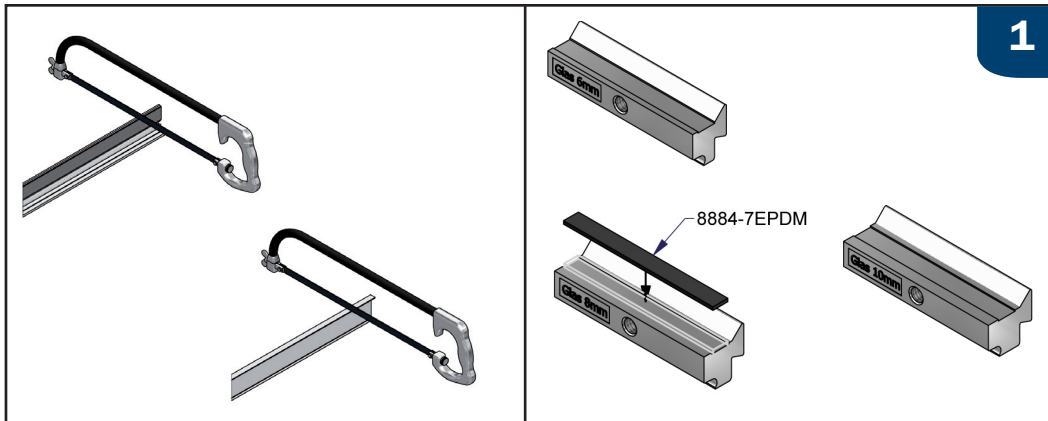

Alt afhængig af tykkelsen på det indsatte glas (6, 8 eller 10 mm), bruges forskellige afstandsstykker. Påsæt venligst de selvklæbende EPDM strimler (8884-7EDM) til de nødvendige afstandsstykker.

Depending on the thickness of the inserted glass (6, 8 or 10 mm), different spacers are to be used. Please stick the self-adhesive EPDM strips (8884-7EPDM) to the required spacers.

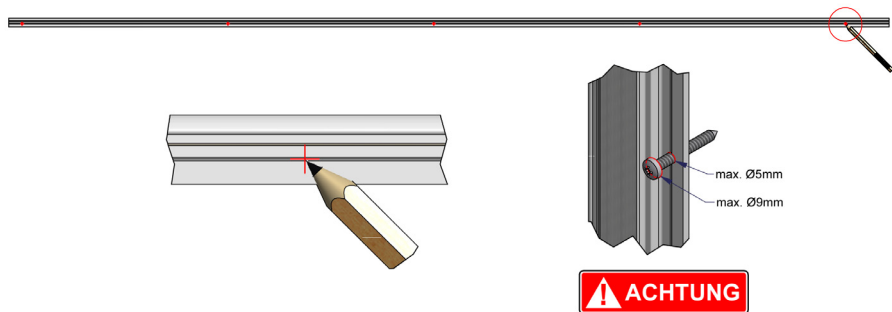

Forsigtig: Når du vælger placeringerne af monteringshullerne, skal du være sikker på, at de ikke blander sig med opspændingssystemet under den efterfølgende konstruktion! Efter spændingstangen er monteret på væggen, er det ikke længere muligt at bevæge fastspændingssystemerne langs den fulde længde. Hvis spændeprofilet skal bruges i en suspenderet anvendelse, så er placeringen af fastspændingssystemerne forudbestemt af glasarbejdet. I sådan tilfælde skal du venligst være sikker på, at ingen monteringshuller er placeret i et område af plus/minus 40 mm rundt om glassets borehuller i fastspændingsbaren! Mængden af monteringshuller afhænger af bæreevnen af monteringsfladen.

Caution: When selecting the positions of the mounting holes, make sure that they will not interfere with the clamping systems during subsequent assembly! After the clamping bar has been mounted to the wall, it is no longer possible to move the clamping systems along the full length. If the clamping profile is to be used in a suspended application, the position of the clamping systems is predetermined by the glass work. In this case, please make sure that no mounting holes are positioned within an area of ± 40 mm around the glass boreholes in the clamping bar! The quantity of the mounting holes depends on the load-bearing capacity of the mounting surface.

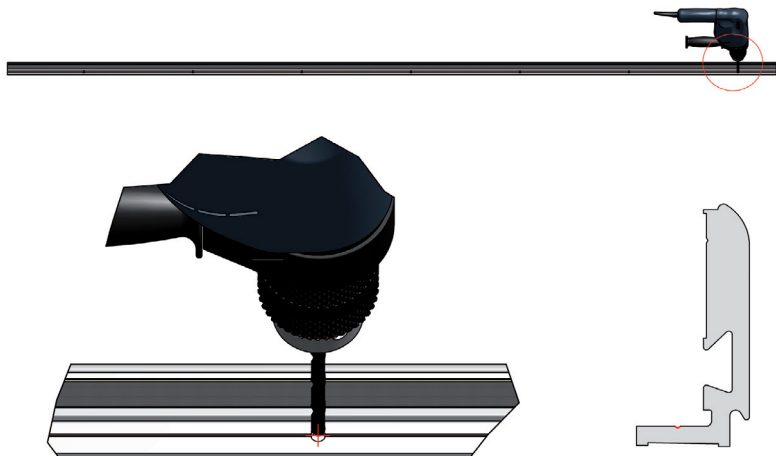

En styrerille i bunden af spændingstangen
letter centrering af borekronen.

A guide groove in the base of the clamping bar
facilitates centering of the drill bit.

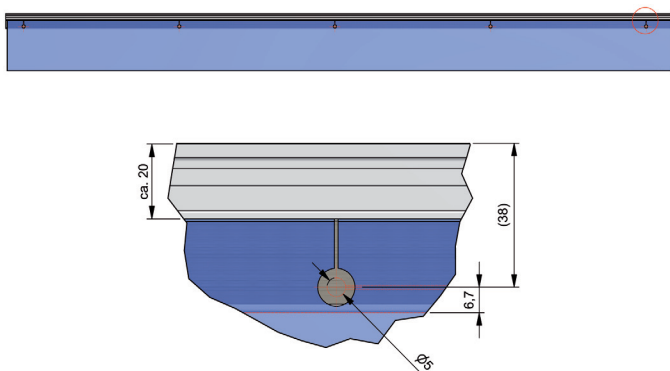

En styrerille i bunden af spændestangen letter centrering af borekronen. Indsættelse af låsetappe (vare nr. 8886VA) kræver boring af yderligere monteringshuller i spændestangen. Til dette formål er der også en styrerille til rådighed i spændestangen. Mål venligst monteringshullernes positioner fra glasarbejdet. Et lokaliseret hul til låsestiften er allerede tilvejebragt i klembakkerne (8884-2ZN). Hvis spændestangen er forsynet med en gummi, der dækker styrerillen, henvises til følgende tegning, når monteringshullernes positioner skal markeres.

A guide groove in the base of the clamping bar facilitates centring of the drill bit. Insertion of the locking pins (item no. 8886VA) requires drilling of additional mounting holes in the clamping bar. For this purpose, there is also a guide groove available in the clamping bar. Please measure the positions of the mounting holes from the glass work. A locating hole for the locking pin is already provided in the clamping jaws (8884-2ZN). As the clamping bar is supplied with a rubber insert, which covers the guide groove, please refer to the following drawing when marking the positions for the mounting holes.

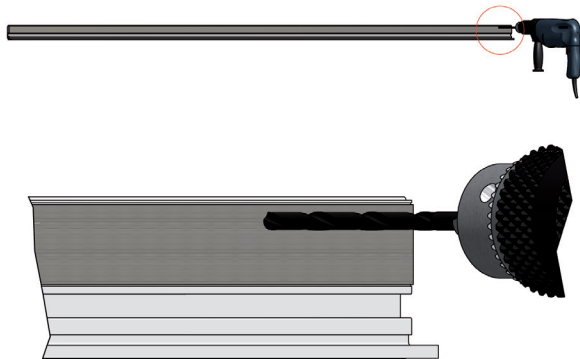

Bor hullerne til låsestiften i fastspændingsstangen ved at anvende et 5 mm bor. Som det endeligt monterede dækprofil (8884-4E_-2010/2500/5000) vil forhindre låsestifterne fra at slippe ud, kan monteringshullerne gøres som gennem hullerne.

Drill the holes for the locking pin in the clam-ping bar using a 5 mm drill bit.

As the finally mounted cover profile (8884-4E_-2010/2500/5000) will prevent the locking pins from slipping out, the mounting holes can be made as through holes.

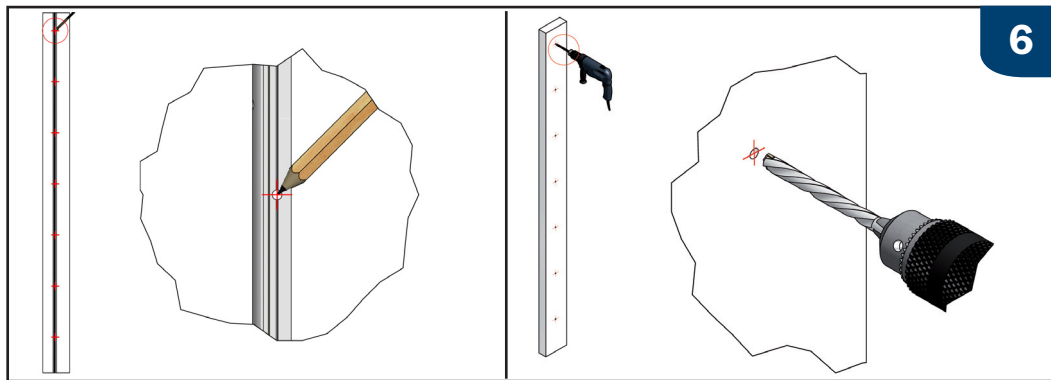

Efter mærkning af placeringerne skal du bore huller i væggen.

After marking the positions, drill the wall holes.

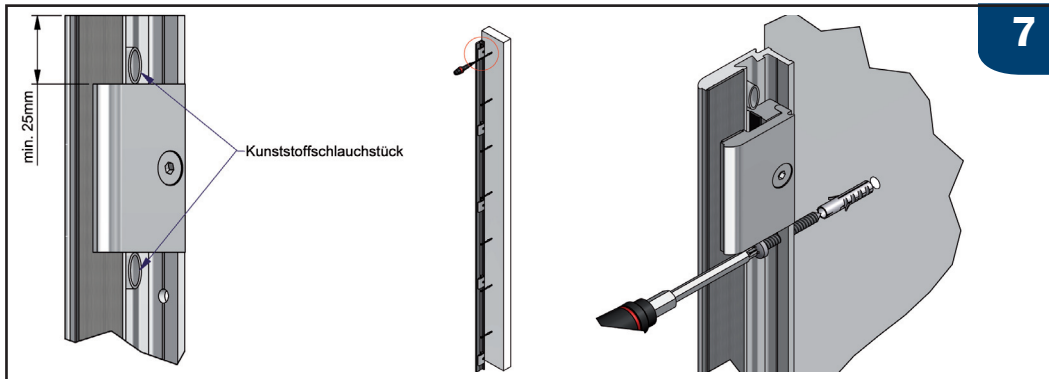

Før man monterer spændetangen til væggen, skal klembakkerne præpositioneres på tangen, da de ikke kan flyttes, før spændetangen er fastgjort. Små stykker af plastrør har vist sig at være egnet til midlertidig fastsættelse. Klem disse stykker i svalehaleføringen med henblik på at fastsætte klembakkerne. Ved brug af låsetappe er glassets position bestemt af glasarbejdet. Bemærk venligst at låsestifterne skal være i centrum for glasarbejdet, når glasset placeres.

Prior to mounting the clamping bar to the wall, the clamping jaws must be prepositioned on the clamping bar, because they cannot be moved completely once the clamping bar has been fastened. Small pieces of plastic tube have proved to be suitable for temporarily fixing. Pinch these pieces into the dovetail guide of the clamping bar in order to fix the clamping jaws. When using locking pins, the position of the glass is determined by the glass work. Please note that the locking pins must be in the centre of the glass work when positioning the glass.

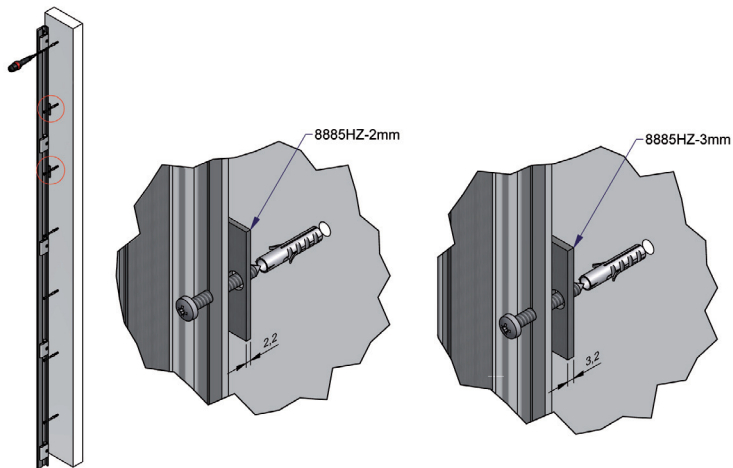

Du skal bruge mellemliggende lag (8885Hz) til fjernelse af eventuelle ujævnheder i væggen. Ujævnhed kan fjernes fra 2 mm i 1 mm trin ved at kombination og/eller fordobling.

Using intermediate layers (8885Hz) to remove any unevenness in the wall. Unevenness can be removed from 2 mm in 1-mm sta-ges through combining and/or doubling.

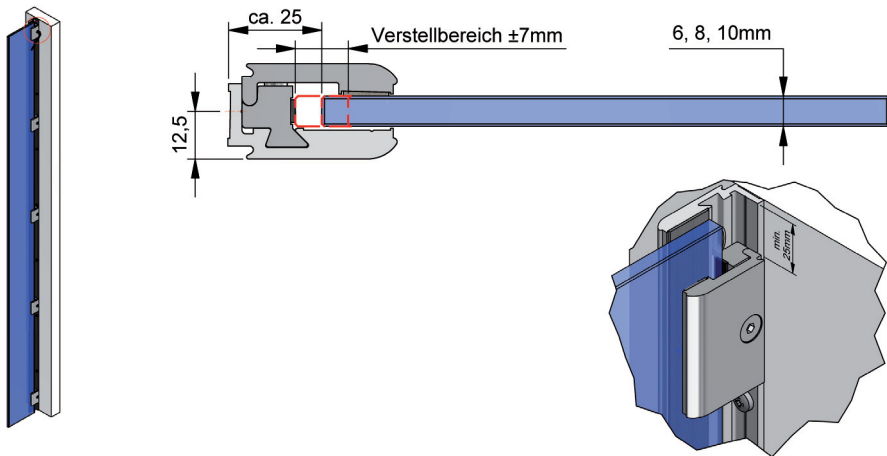

Når du installerer eller justerer glasset uden at låse stifter, henvises til disse tegninger!

When installing or aligning the glass without locking pins, please refer to these drawings!

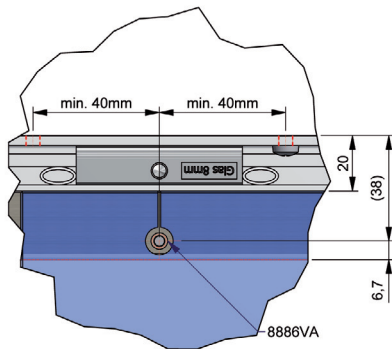

Hvis der anvendes låsestifter, skal du sørge for, at låseboltene (8886VA) er placeret i midten af glasborehullerne, når glasset placeres.

If locking pins are used, please make sure that the locking pins (8886VA) are located in the centre of the glass boreholes when positioning the glass.

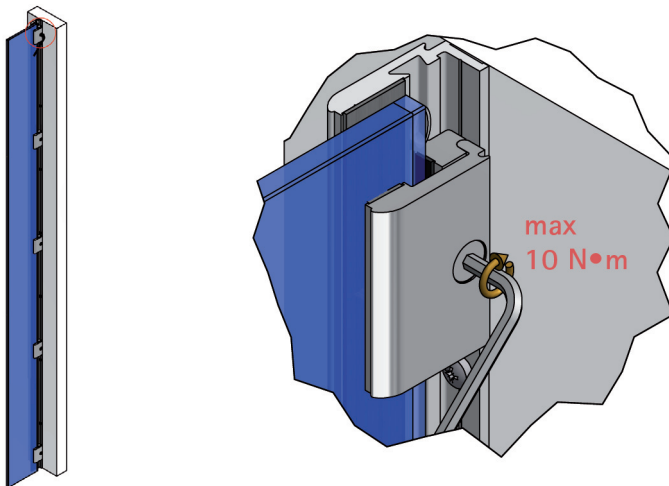

Stram klembakken skruer til et max. drejningsmoment på 10 Nm. Efter ca. 15 minutter skal skruerne efterspændes til det maksimale drejningsmoment.

Tighten the clamping jaw screws to a max. torque of 10 N·m. After approx. 15 minutes, retighten the screws to the maximum torque.

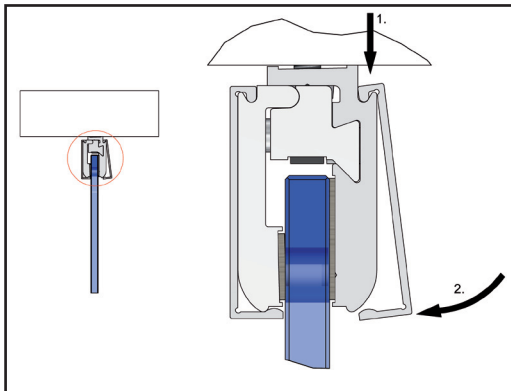

Monter dæksel profilerne
(88844-4E_-2010/2500/5000)

Attaching the cover profiles
(8884-4E_-2010/2500/5000) to the
mounted clamping profile.

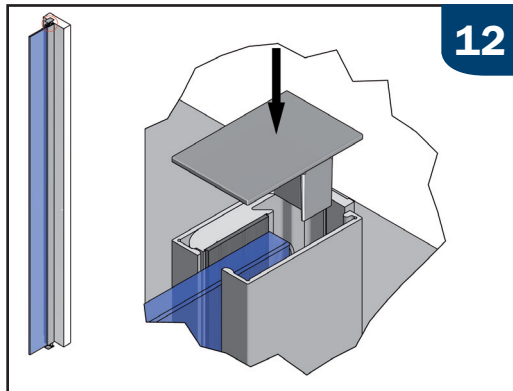

Til sidst skal du tilføje endekapperne
(8884-8KU eller 8884-9KU), hvilket svarer til
tykkelsen af glasset til det monterede system.
For at få et overblik over endekapperne se til
sidste side 14.

Finally, attach the end caps (8884-8KU or
8884-9KU), which correspond to the thickness of
the glass, to the mounted system. For an
overview of the end caps please refer to the
appendix on the last page.

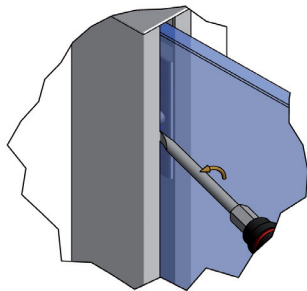
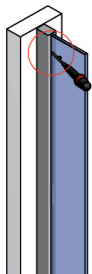

Fjern profil cover:

For at fjerne profil dæksel, anbefaler vi at bruge en skruetrækker med en bred, skarp kniv til forsigtigt at lirke profilen ud med roterende bevægelser. Brug venligst passende og beskyttende materiale for at undgå kontakt mellem metal og glas.

Placer altid skruetrækkeren på spændekæbesiden i nærheden af en spændeklæbe og løsne dækslets profil fra hver af klembakkerne. For gradvist at løsne dækslets profil på spændetangens side, skal du gå fra den ene ende til den anden.

Removing the cover profile:

In order to remove the cover profile, we recommend using a screwdriver with a wide sharp blade to carefully pry off the profile with rotary motions. Please use appropriate protective material to avoid contact between metal and glass.

Always place the screwdriver on the clamping jaw side near a clamping jaw and loosen the cover profile from each of the clamping jaws. To gradually loosen the cover profile on the clamping bar side, proceed from one end to the other.

Oversigt over endkapper til klemmprofiler 8884
Overview of end caps for clamping profile 8884

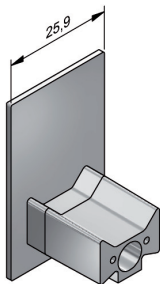

8884-8KU-6
für 6mm Glas

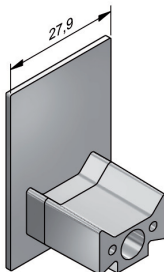

8884-8KU-8
für 8mm Glas

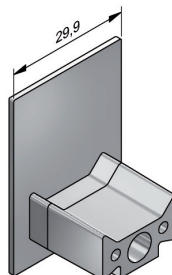

8884-8KU-10
für 10mm Glas

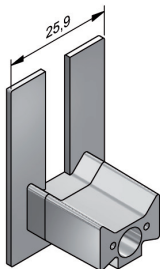

8884-9KU-6
für 6mm Glas

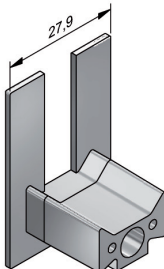

8884-9KU-8
für 8mm Glas

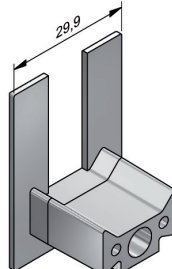

8884-9KU-10
für 10mm Glas

